

# SKYPRO

## Uživatelská příručka



**Před použitím si pečlivě přečtěte návod k použití. (Přečtěte si pozorně podrobnosti a varování.)  
Tuto příručku si uložte pro budoucí použití.**

**Model číslo: E88**

**Frekvence: 2,4 GHz**

**Maximální výkon rádiové frekvence: 10 dBm**

# Důležité bezpečnostní informace

(1) Výrobek není hračka, obsahuje mechanické, elektronické, aerodynamické, vysokofrekvenční přenosové a další profesionální části. Musí být správně sestaven a uveden do provozu, aby se předešlo nehodám. Uživatel výrobku jej musí používat bezpečným způsobem. Nesprávná obsluha může způsobit vážné zranění osob nebo poškození majetku. Za to neneseme odpovědnost, protože nemůžeme kontrolovat proces montáže, používání a provozu.

(2) Tento výrobek je vhodný pro osoby se zkušenostmi, věk uživatele nesmí být nižší než 14 let.

(3) Místo letu dronu by mělo být legálně povoleným místem pro létání na dálkové ovládání v místním regionu.

(4) Po prodeji výrobku neneseme odpovědnost za bezpečnost vyplývající z provozu, používání, kontroly atd.

(5) V případě jakýchkoli problémů s používáním, obsluhou a měřením se obraťte na místní prodejce, protože jsme je pověřili poskytováním technické podpory a poprodežního servisu.

## 2. Bezpečnostní opatření:

Dálkově řízený dron je považován za vysoce rizikový předmět a měl by létat mimo zalidněné oblasti. Nesprávná montáž nebo poškození těla či elektronických ovládacích prvků, stejně jako použití nevhodného vybavení nebo neznalost obsluhy, mohou vést k poškození dronu nebo zranění osob. Proto musí piloti upřednostňovat bezpečnost a uvědomit si, že jsou to výhradně oni, kdo je zodpovědný za nehody způsobené vlastní nedbalostí.

(1) Držte se dál od překážek a osob

Létání s dálkově řízeným dronem s sebou nese určitá rizika vzhledem k jeho proměnlivé rychlosti a stavu. Proto je důležité létat s ním dále od lidí, výškových budov, drátů vysokého napětí a dalších překážek a vyhýbat se létání za špatných povětrnostních podmínek, jako je vítr, déšť a bouřky. To pomůže zajistit bezpečnost pilota i okolní populace a ochránit majetek v okolí.

(2) Chraňte před vlhkým prostředím

Vnitřek dronu se skládá z mnoha sofistikovaných elektronických součástek a mechanických dílů, proto je nutné zabránit vniknutí vlhkosti do těla dronu, aby nedošlo k nehodám způsobeným selháním mechanických a elektronických součástí!

(3) Provozuje bezpečně

Dálkově řízený dron ovládejte podle svého stavu a letových dovedností. Únava, špatná nálada nebo nesprávná obsluha zvyšují pravděpodobnost náhodného rizika.

(4) Nepřibližujte se k rychle rotujícím částem

Během vysokorychlostního letu ponechte pilota, okolní osoby a předměty v bezpečné vzdálenosti od rotujících vrtulí dronu, aby nedošlo ke zranění nebo poškození.

(5) Chraňte dron před teplem

Dálkově řízený dron se skládá z kovu, vláken, plastu, elektronických součástek a dalších materiálů, je nutné aby byl co nejdále od zdroje tepla a tak nedošlo k jeho spálení, deformaci způsobené vysokou teplotou nebo dokonce poškození.

---

## Napájecí zdroj je vyroben z lithium-polymerové baterie (LiPo)

Lithiové baterie se liší od běžných baterií, skládají se z vrstvy tenkého papíru obaleného chemickou endoplasmou. To může výrazně snížit jejich hmotnost, ale činí je zranitelnějšími při hrubém nebo nevhodném zacházení. Baterii integrovanou v tomto výrobku nepoužívejte k jiným účelům, než pro které byla určena.

- Nevkládejte baterii do jiných nabíjecích zařízení, protože by mohlo dojít k jejímu vznícení a újmě vaší nebo dronu.
- Pokud předpokládáte, že dron nebudete týden nebo déle používat, skladujte baterii při 50 % nabití, abyste prodloužili její životnost. Při používání baterie ji plně nabijte až po spotřebování poloviny její kapacity.
- K nabíjení baterie používejte originální profesionální nabíječku.

# Pokyny pro instalaci a nabíjení baterie a dálkového ovladače dronu

Umístěte baterii správně podle obrázku dle elektrody (+ / -).

1. Pro nabíjení připojte kabel USB k počítači:

Instalace baterie dálkového ovladače:

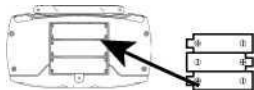

Baterie v dronu musí být nabitá

Pro nabíjení baterie je třeba jeden konec kabelu připojit k zástrčce baterie dronu, druhý konec lze připojit k portu USB počítače. Baterie je nabitá, když světla zhasnou.



2. Připojení napájení dronu:

Vložte nabitou baterii do držáku baterie dronu a poté vložte zástrčku baterie do zásuvky v dronu pro připojení napájení, poté se rozsvítí světlo dronu.

## Montáž dronu

1. Skládací ramena

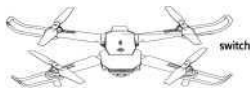
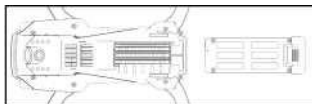

Při skládání nejprve složte zadní ramena a poté přední ramena. Rozkládejte opačným směrem!

2. Instalace vrtule dronu

Při instalaci vrtulí dodržujte správné pořadí. Nejprve nainstalujte vrtuli (A) na levý horní roh dronu do pravého dolního rohu ramene. Nainstalujte vrtuli B na pravý horní roh dronu do levého dolního rohu ramene. Vrtule utáhněte, zajišťovacím šroubem!



3. Instalace ochranného rámu dronu

Na rameno dronu nainstalujte ochranný rám podle obrázku.

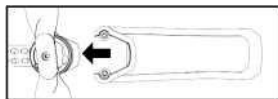
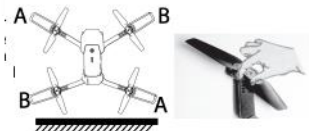

## Příkazy dálkového ovladače

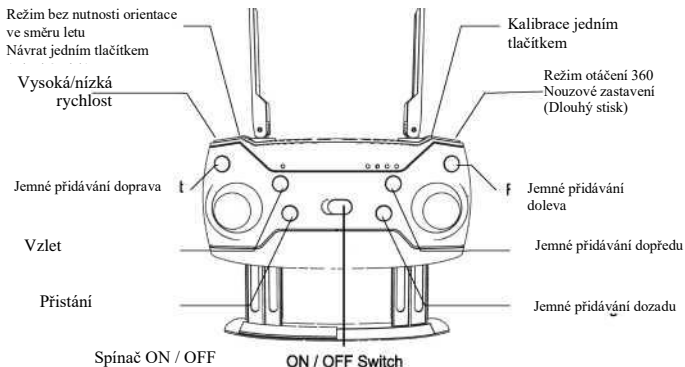

## Dálkové ovládání

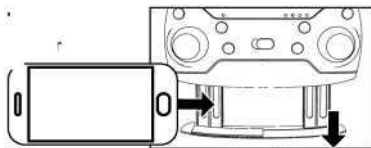

### 2. Frekvence 2.4G

Když je dron umístěn na rovné zemi, zapněte spínač napájení. Kontrolka dronu bude blikat. Otevřete dálkový ovladač.

### 1. Držák mobilního telefonu

Vytáhněte spodní držák dálkového ovladače, připojte telefon. —

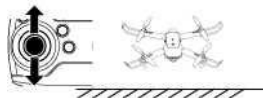

### 3. Tlačítko pro vzlet a tlačítko pro přistání

Vzhledem k rozdílné teplotě prostředí a dalším faktorům se dron nemusí udržet v jedné výšce při letu nebo při nízkém stavu baterie, což je normální situace.

Tlačítko pro vzlet

Tlačítko pro přistání

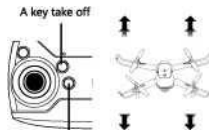

## 4. Řízení letu

A. Knípl (levá páčka) Zatlačte levou páčku nahoru. Dron stoupá.

**Push the left lever upwards The aircraft rises**



Zatlačte levou páčku dolů. Dron klesá.

B. Dopředu a dozadu (pravá páčka) (s kamerou na přední straně)

Zatlačte pravou páčku nahoru. Dron letí vpřed. Zatlačte pravou páčku dolů. Dron letí zpět.



C. Let vlevo a vpravo

Zatlačte pravou páčku doleva. Dron letí doleva.

Zatlačte pravou páčku doprava. Dron letí doprava.

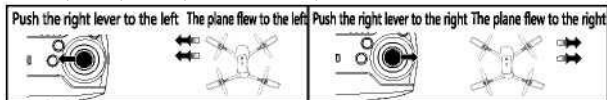

D. Otáčení doleva a doprava (s kamerou na přední straně)

Zatlačte levou páčku doleva

Zatlačte levou páčku doprava



Dron zatáčí doleva



Dron zatáčí doprava

## 5. Ovládání jemného doladění (s kamerou na přední straně)

Přesné ladění vpřed a vzad



Částečně vzad

Částečně vpřed



Uvolněte, když je posun těla dozadu co nejpřesnější

Uvolněte, když je posun těla dopředu co nejpřesnější

O jemném ladění

Levá strana

Pravá strana



Uvolněte, když je pravý posun co nejpřesněji shodný s levým

Uvolněte, když je levý posun co nejpřesněji shodný s pravým

## Volba směru a režimu bez nutnosti orientace po směru letu

Při přepnutí do režimu bez nutnosti orientace po směru letu se dron vzdá předního a zadního azimutu a změní polohu přední a zadní části pomocí dálkového ovladače jako referenčního bodu. Například: když je pravá páčka zatlačena dopředu, dron poletí směrem od dálkového ovladače; když je pravá páčka zatlačena dozadu, dron poletí k dálkovému ovladači. (S kamerou na přední straně)

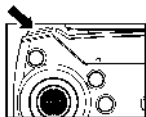

1. Směr dronu před odletem: umístěte dron před sebe s kamerou směrem dopředu. Pomocí dálkového ovladače dron vzlétne.
2. Při letu bez nutnosti orientace po směru letu dálkový ovladač dvakrát pípne, aby potvrdil tento režim. Po stisknutí tlačítka pro deaktivaci režimu bez nutnosti orientace po směru letu zazní jedno pípnutí.

front Head forward

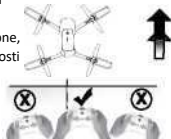

Vpředu

Přední směr

### Návrat jedním tlačítkem

(Dlouhý stisk)

Dlouhým stisknutím tlačítka pro návrat jedním tlačítkem se dron vrátí zpět směrem dozadu bez nutnosti orientace po směru letu, pohybem pravé páky se návrat zruší.

### Volba rychlosti

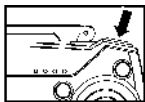

Volba rychlosti ovlivňuje rychlost letu vpřed, vzad, doleva a doprava. Po zapnutí dálkového ovladače je ve výchozím nastavení zvolena nízká rychlost. Stisknete tlačítko a když dálkový ovladač dvakrát pípne, je zvolena vysoká rychlost. Po opětovném stisknutí tlačítka dálkový ovladač jednou pípne a zařízení bude opět v režimu nízké rychlosti. (Pro začátečníky se doporučuje nízká rychlost.)

### Ovládací prvky dálkového ovladače pro nahrávání

(verze WIFI tuto funkci nemá)

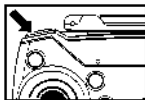

V režimu normální verze stisknutím tlačítka video/foto spustíte funkce videa a fotografie. U verze WIFI nemá toto tlačítko žádnou funkci.

## Obnovení továrního nastavení dronu

Pokud začátečník obsluhuje tento dálkově řízený dron a let je po vzletu nestabilní a rychle letí jedním směrem, lze ke korekci dronu použít funkci korekce hladiny pomocí gyroskopu.

Postup podle obrázku: Po dokončení startovací frekvence položte dron na rovnou plochu. Zatáhněte knipl pro pohon a směr současně do pravého dolního rohu, bzučák vydá zvuk a kontrolky dronu budou dlouze svítit, což znamená, že horizontální korekce je dokončena.



### \* Nouzové zastavení

1. Pokud během letu hrozí nebezpečí a vy potřebujete dron zastavit, dlouze stiskněte tlačítko pro přetočení, dron se okamžitě zastaví. Tuto funkci nepoužívejte, když dron letí v normální výšce, protože by dron rychle spadnul.
2. Když se dron nakloní o více než 45 stupňů, automaticky se spustí nouzové zastavení.
3. Při provozu s APP stáhněte knipl pohonu a současně stiskněte tlačítko Stop - tím se inicializuje nouzové zastavení.

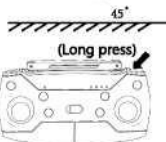

(Dlouhý stisk)



## Hlavní příslušenství výrobku



Kryt hlavního těla, Hlavní tělo, listy vrtače



Upper left corner arm, Lower left arm, Upper right arm, The lower right corner arm, levé horní rameno, levé dolní rameno, pravé horní rameno, pravé dolní rameno

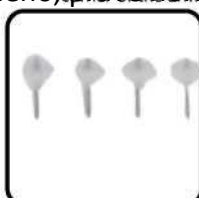

Circuit board, Motor, gear



Akumulátor



Nabíjecí kabel USB



Panel kamery

**EU DECLARATION OF CONFORMITY**  
**According to EC Directive - CE**

WE, producer: Shantou Laidingdan Technology Company Limited  
Address: 401,Rongfu North, Fengxiang Street, Chenghai District, Shantou  
Phone: 8613823670554  
Email: nit3721@163.com

This declaration of conformity is issued under the sole responsibility of the manufacturer.

Product name: SKYPRO (Collapsible aircraft)  
Model no.: E88

Has been designed and manufactured in accordance to the following technical regulation:

**RED directive 2014/53/EU**

**ROHS directive Directive 2011/65/EU Annex II (EU) 2015/863 as last amended Directive (EU) 2017/2102**

The object of the declaration is in conformity with relevant Union harmonization legislation.

**ETSI EN 301 489-1 V2.2.3**

**ETSI EN 301 489-17 V3.2.0**

**EN 62311:2020**

**ETSI EN 300 328 V2.2.2**

**EN IEC 62368-1:2020/A11:2020**

**IEC 62321-5:2013**

**IEC 62321-4:2017**

**IEC 62321-7-2:2017**

**IEC 62321-6:2015**

**IEC 62321-8:2017**

Imported by: HS PLUS D.O.O., Gmajna 10, 1236 Trzin, Slovenia, EU.

The products were produced according to the European Union directive and standards.

Producer: Shantou Laidingdan Technology Company Limited  
Stamp/signature:



## EU PROHLÁŠENÍ O SHODĚ

Podle směrnice EC - CE

WE, výrobce: Shantou Laidingdan Technology Company Limited

Adresa: 401, Rongfu North, Fengxiang Street, Chenghai District, Shantou

Telefon: 8613823670554

E-mail: nit3721@163.com

Toto prohlášení o shodě je vydáno na výhradní odpovědnost výrobce.

Název produktu: SKYPRO (dron)

Číslo modelu: E88

Byl navržen a vyroben v souladu s následujícími technickými předpisy:

**Směrnice RED 2014/53/EU**

**Směrnice ROHS Směrnice 2011/65/EU Příloha II (EU) 2015/863 v posledním znění Směrnice (EU) 2017/2102**

Předmět prohlášení je v souladu s příslušnými harmonizačními právními předpisy Unie.

**ETSI EN301 489-1 V2.2.3**

**ETSI EN 301 489-17 V3.2.40**

EN 62311:2020

ETSI EN 300 328 V2.2.2

EN IEC 62368-1:2020/A11:2020

IEC 62321-5:2013

IEC 62321-4:2017

IEC 62321-7-2:2017

IEC 62321-6:2015

IEC 62321-8:2017

Dovozce: HS PLUS D.O.O., Gmajna 10, 1236 Trzin, Slovinsko, EU.

Výrobky byly vyrobeny v souladu se směrnicí a normami Evropské unie.

Výrobce: Shantou Laidingdan Technology Company Limited

Razítko/podpis:

Jméno/příjmení: Hongmei Zhou

Název: Manažer prodeje

Místo a datum: město Shantou, provincie Guangdong

Spárování s aplikací

汕头来订单科技有限公司  
Shantou Laidingdan Technology Company Limited



- stáhneme si aplikaci RC FPV ( stejná pro OS Android i iOS)
- po stažení a spuštění aplikace stiskneme „START“ a aplikace nás vyzve k udělení souhlasu, stiskneme „CONSENT“
- v zařízení, kde máme aplikaci nainstalovanou, otevřeme vyhledávání WiFi a ve vyhledaných sítích se zobrazí síť s názvem „Wifi....“, s tou telefon spárujeme (tímto dojde k propojení dronu s aplikací)
- otevřeme aplikaci, která je v tuto chvíli připravena k používání